

ดนตรีพื้นเมือง ชั้นมัธยมศึกษาปีที่ ๑

หน่วยการเรียนรู้ที่ ๓



หลักการขับร้องและบรรเลง เครื่องดนตรีไทย

จุดประสงค์การเรียนรู้

- ร้องเพลง และใช้เครื่องดนตรีบรรเลงประกอบการร้องเพลงด้วยบทเพลงที่หลากหลายรูปแบบได้

ความหมาย และประเภทของการขับร้อง

การขับร้อง

การเปล่งเสียงออกมาเป็นถ้อยคำ เสียงสูง-ต่ำตามทำนองที่มีจังหวะกำหนดแน่นอน

การขับร้องเพลงไทย แบ่งเป็น ๔ ประเภท

๑ การขับร้องอิสระ

- การขับร้องที่ไม่มีการบรรเลงดนตรีมาเกี่ยวข้อง ผู้ขับร้องสามารถกำหนดเสียงสูง-ต่ำ ได้ตามความพอใจ

๒ การขับร้องประกอบดนตรี

- **คลอ** หมายถึง การขับร้อง และบรรเลงเพลงเดียวกันไปพร้อมๆ กัน โดยผู้บรรเลงดนตรีต้องบรรเลงให้เสียง และทำนองใกล้เคียงกับเสียงของผู้ขับร้องให้มากที่สุด
- **เคล้า** หมายถึง การขับร้อง และบรรเลงเพลงเดียวกันไปพร้อมๆ กัน โดยที่ผู้ขับร้อง และผู้บรรเลงดนตรีต่างดำเนินทำนองตามทางของตนในระดับเสียงเดียวกัน
- **ล้าลอง** หมายถึง การขับร้องไปพร้อมๆ กับบรรเลง ผู้ขับร้องและผู้บรรเลงดนตรีมีอิสระไม่ขึ้นแก่กัน เพียงแต่เป็นเพลงที่มีระดับเสียงเดียวกันเพื่อให้เกิดความไพเราะ และกลมกลืน
- **ร้องส่ง หรือร้องรับ** หมายถึง การขับร้องสลับกับการบรรเลงเพลงเดียวกัน โดยปกติผู้ขับร้องจะร้องส่งให้ดนตรีรับทีละท่อน เมื่อดนตรีบรรเลงจบท่อนก็จะทอดจังหวะส่งให้ผู้ขับร้องร้องท่อนหรือเพลงต่อไป

๓ การขับร้องประกอบการแสดง

- การขับร้องประกอบกิริยาอาการของนักแสดงหรือบรรยายเรื่องราว เพื่อดำเนินเนื้อเรื่องของการแสดงนั้นๆ นอกจากผู้ขับร้องต้องคำนึงถึงระดับเสียงให้ตรงกับเครื่องดนตรีแล้ว ยังต้องใส่อารมณ์ตามบทร้อง เพื่อให้ผู้ชมเกิดอารมณ์คล้อยตามด้วย

๔ การขับร้องหมู่

แบ่งเป็น ๒ ลักษณะ

- **การขับร้องหมู่ทำนองเดียวกัน** การที่ผู้ขับร้องทุกคนขับร้องทั้งเนื้อร้อง ทำนองจังหวะ และระดับเสียงเดียวกันพร้อมกัน ผู้ขับร้องทุกคนต้องคำนึงถึงเนื้อร้อง ทำนอง จังหวะ และระดับเสียง ให้ออกมาเป็นหนึ่งเดียว
- **การขับร้องหมู่ประสานเสียง** การขับร้องที่แบ่งผู้ขับร้องเป็นกลุ่มๆ ขับร้องเพลงเดียวกัน แต่ทำนอง หรือระดับเสียงอาจต่างกันแล้วแต่แนวประสานเสียงที่กำหนด

หลักการ และขั้นตอนการขับร้องเพลงไทย

หลักการขับร้องเพลงไทย

ท่านั่ง	นิยมนั่งกับพื้นตามแบบวัฒนธรรมไทย ปัจจุบันให้นั่งบนเก้าอี้ได้ ขึ้นอยู่กับความเหมาะสมของโอกาส และสถานที่
กระแสเสียง	ต้องดูแลรักษาให้สดใส กังวาน เป็นธรรมชาติ ไม่ควรบีบเสียงให้สูงเกินธรรมชาติ เพราะจะทำให้ไม่ไพเราะ
ระดับเสียง	ต้องควบคุม และรักษาระดับเสียงให้ตรงกับเสียงเครื่องดนตรีเสมอ
ระบบการหายใจ	ต้องควบคุมการหายใจเข้า-ออก ให้ถูกจังหวะ จึงจะได้เสียงและถ้อยคำที่ถูกต้องชัดเจน
ทำนองเพลง	ต้องมีความถูกต้องแม่นยำตามที่ผู้ประพันธ์กำหนด ทั้งคำร้อง ทำนองและจังหวะ
อักขระ	ต้องระมัดระวังการออกเสียงให้ถูกต้องตามหลักภาษา คำควบกล้ำ ร ล ได้ชัดเจน รวมถึงการแบ่งคำ และแบ่งวรรค
อารมณ์เพลง	ควรศึกษาบทร้องว่าให้อารมณ์ใด เพื่อจะได้สื่ออารมณ์ได้อย่างเหมาะสม
ความกล้า และสมาธิ	ขณะขับร้องต้องมีความมั่นใจ กล้าแสดงออก ควบคุมสมาธิ เพื่อให้ขับร้องได้ถูกต้อง



ขั้นตอนการฝึกขับร้องเพลงไทย

▶ การฝึกหายใจ และการออกเสียง

- ขั้นตอนการฝึกจะประกอบด้วย การสูดลมหายใจเข้าทางจมูกให้มากที่สุดเท่าที่สามารถทำได้ เมื่อลมหายใจเข้าไปในปอด ท้อง จะป่องเล็กน้อย ให้กักลมไว้ให้มากที่สุด ค่อยๆ ระบายลมออกมาทางปากช้าๆ จนหมด แล้วจึงสูดลมเข้าไปใหม่
- เมื่อฝึกการหายใจเข้า และกักลมไว้ได้มากแล้ว ขั้นต่อไปให้ระบายลมออกช้าๆ พร้อมกับออกเสียงมาด้วย ให้เสียงต่อเนื่องอย่างสม่ำเสมอ และยาวที่สุดเท่าที่จะทำได้
- เสียงที่ออกมาอาจใช้เสียงเออ อา ลา การระบายลมพร้อมกับการออกเสียงนั้นควรเคาะจังหวะ หรือนับไปด้วยเช่น

ออกเสียง อา

เคาะจังหวะ ๑ ๒ ๓ ๔ - - - - -

▶ การฝึกออกเสียงสูง-ต่ำ

- เป็นการฝึกเพื่อให้เสียงชัดเจนตรงตามตัวโน้ตทำนองเพลง ระดับ และคุณภาพของเสียง
- การฝึกออกเสียงควรใช้เสียงของเครื่องดนตรีประกอบในการฝึก
- ควรใช้เสียงของระนาด ฆ้องวง หรือขลุ่ย ดนตรีสากลควรใช้เสียงของเปียโน อิเล็กโทรน หรือรีคอร์เดอร์การฝึกออกเสียง
- ควรฝึกตั้งแต่เสียงยาวถึงเสียงสั้น คือ ๔ จังหวะ ๓ จังหวะ ๒ จังหวะ และ ๑ จังหวะ

หลักการบรรเลงเครื่องดนตรีไทย

ซอด้วง

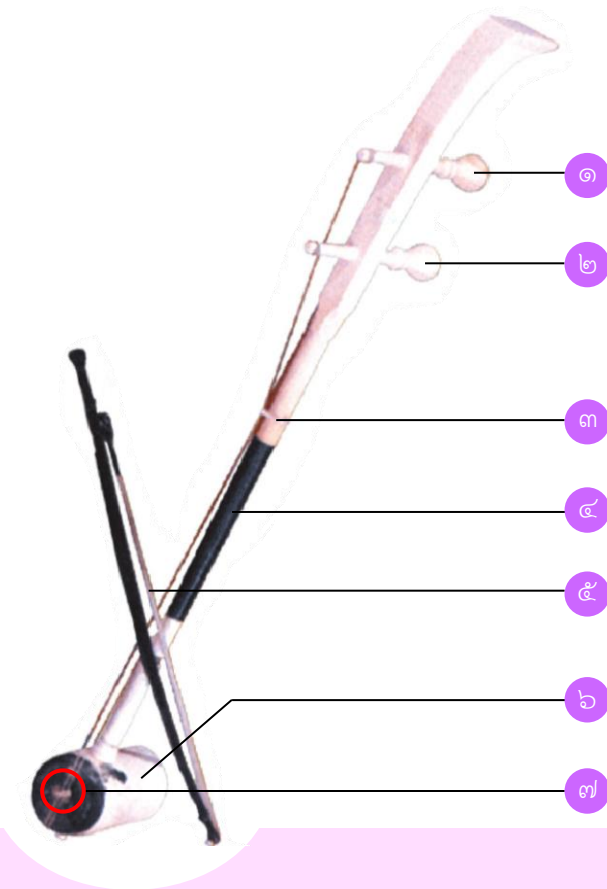

ส่วนประกอบของซอด้วง

- ๑ ลูกบิดสายทู่
- ๒ ลูกบิดสายเอก
- ๓ รัตอก
- ๔ ทวน
- ๕ คันทิ้ง
- ๖ กะโหลก
- ๗ หย่อง

วิธีการฝึกหัดซอด้วง

- เริ่มแรกต้องเทียบสายทั้ง ๒ สาย ให้เข้ากัน โดยใช้มือขวาจับที่ปลายคันทันชักด้านขวา มือซ้ายค่อยๆ บิดลูกบิดสายเอก (ลูกล่าง) ขึ้น-ลง ให้ได้เสียง “เร” และบิดลูกบิดสายทุ้ม (ลูกบน) ให้ได้เสียง “ซอล” ถ้าบรรเลงรวมวงให้ใช้เสียงขลุ่ยเพียงออเป็นหลักในการเทียบสาย จากนั้นใช้มือซ้ายจับทวนซอ ห่างจากรัดอกลงมาเล็กน้อย โดยใช้ข้อมนิ้วระหว่างนิ้วหัวแม่มือกับนิ้วชี้หนีบทวนซอให้แน่น ไม่ให้เลื่อนขึ้น หรือลง เพราะจะทำให้ระดับเสียงไม่คงที่ยกข้อมือขึ้นเล็กน้อย อย่าให้ฝ่ามือแนบกับทวนซอ กางนิ้วออกให้ได้ระยะความห่างเท่าๆ กัน
- สำหรับมือขวา จับที่ปลายคันทันชักด้านขวาห่างจากหมุดที่ยึดหางม้าประมาณ ๓-๔ นิ้ว โดยใช้นิ้วนางสอดเข้าไปตรงกลางระหว่างคันทันชัก (ส่วนที่เป็นไม้) กับหางม้า สำหรับเหนี่ยวหางม้าให้ถูกสายที่ต้องการ ส่วนนิ้วชี้และนิ้วกลางจับอยู่ด้านบนนอกของคันทันชัก นิ้วหัวแม่มือวางไว้ด้านบนของคันทันชัก ใช้ปลายนิ้วดันคันทันชักเพื่อบังคับคันทันชักเวลาลากให้เที่ยง นิ้วก้อยอยู่ด้านในสุด ใช้ช่วยส่ง คันทันชักเมื่อต้องการสีสายเอก ลากคันทันชักให้เป็นเส้นตรง ให้ปลายหางขวาเฉียงออกนอกตัวเล็กน้อยคันทันชักที่ลากไปทางขวามือเรียกว่า “คันทันชักออก” และที่ลากไปทางซ้ายเรียกว่า “คันทันชักเข้า” ฝึกลากคันทันชัก โดยลากคันทันชักออก (ไปทางขวา) เสียงซอล (สายทุ้มเปล่า) และลากคันทันชักเข้า (ไปทางซ้าย) เสียงเร (สายเปล่าเอก) ปฏิบัติเช่นนี้จนลากคันทันชักได้เที่ยง มีเสียงชัดเจน
- จากนั้นจึงหัดวางนิ้ว โดยวางให้ได้ระยะห่างเท่าๆ กัน เริ่มจากเสียงซอล (สายเปล่าสายทุ้ม) โไล่เสียงโดยใช้นิ้วมือซ้ายวางลงบนสายทั้ง ๒ สาย ทีละนิ้ว เปลี่ยนนิ้วพร้อมกับเปลี่ยนคันทันชักเข้า-ออก ซึ่งจะเกิดเสียงต่างๆ ดังนี้

แบบฝึกปฏิบัติลากคั่นซั๊กซอด้วง

-	-	-	ซ	-	-	-	ร	-	-	-	ซ	-	-	-	ร	-	-	-	ซ	-	-	-	ร	-	-	-	ซ	-	-	-	ร
-	-	-	ซ	-	-	-	ร	-	-	-	ซ	-	-	-	ร	-	-	-	ซ	-	-	-	ร	-	-	-	ซ	-	-	-	ร

- ฝึกปฏิบัติซ้ำหลายๆ ครั้ง จนคั่นซั๊กเที่ยงได้ระดับคงที่ สวยงาม จึงเริ่มฝึกปฏิบัติลากคั่นซั๊กสลับสายในลักษณะต่างๆ ดังต่อไปนี้

-	ซ	-	ซ	-	ร	-	ร	-	ร	-	ซ	-	ซ	-	ซ	-	ร	-	ร	-	ซ	-	ร	-	ซ	-	ซ	-	ซ	-	ซ
-	ร	-	ซ	-	ซ	-	ร	-	ร	-	ซ	-	ร	-	ร	-	ร	-	ซ	-	ร	-	ซ	-	ซ	-	ซ	-	ซ	-	ซ

- ฝึกปฏิบัติซ้ำหลายๆ ครั้ง จนสามารถลากเปลี่ยนคั่นซั๊กได้คล่อง เสียงสดใส ได้จังหวะสม่ำเสมอ จึงฝึกลากคั่นซั๊กจังหวะเร็วขึ้น โดยลากคั่นซั๊กให้ได้ความยาวเท่าเดิม แต่ลากให้เร็วขึ้นกว่าเดิมหนึ่งเท่า ปฏิบัติตามโน้ต ดังต่อไปนี้





ซ	ซ	ซ	ซ	ร	ร	ร	ร	ซ	ซ	ร	ร	ซ	ซ	ซ	ซ	ซ	ร	ร	ร	ซ	ซ	ซ	ซ	ร	ร	ซ	ร	ซ	ซ	ซ
-	ร	ร	ร	ร	ซ	ซ	ร	ร	ซ	ซ	ร	ร	ซ	ซ	ซ	ร	ร	ร	ร	ซ	ซ	ซ	ซ	ร	ร	ร	ร	ซ	ซ	ซ

- ฝึกปฏิบัติไล่เสียงจากเสียงซอล (สายทุ้มเปล่า) ลา ที โด เร มี ฟา ซอลสูง และลาสูงจากนั้นไล่เสียงย้อนกลับจากลาสูง ซอลสูง ฟา มี เร โด ที ลา และซอล ลากให้สุดคั่นซั๊ก โดยรักษาจังหวะให้สม่ำเสมอ เท่าๆ กัน เมื่อปฏิบัติได้คล่องแล้วจึงเริ่มฝึกปฏิบัติเพลงที่มีทำนองง่ายๆ และยากขึ้นตามลำดับ

แบบฝึกปฏิบัติไล่เสียงซอด้วง

ซ ล ท ด ร ม ซ ซี่ ล ล ซี่ ฟ ม ร ด ท ล ซ ซ ซ ล ล ท ท ด ด ร ร ม ม ฟ ฟ
 ซี่ ซี่ ล ล ล ล ซี่ ซี่ ฟ ฟ ม ม ร ร ด ด ท ท ล ล ซ ซ ซ ซ

- นอกจากการลากคันชักเข้าออก โดยเปลี่ยนนิ้วคันชักละ ๑ นิ้วแล้ว บางครั้งจำเป็นต้องเปลี่ยนนิ้ว ๒ นิ้ว โดยลากคันชักเดียว ในการบันทึกโน้ตใช้เครื่องหมาย “  ” บันทึกบนระหว่างตัวโน้ต เพื่อให้ปฏิบัติโน้ตที่อยู่ใต้เครื่องหมายนั้นรวบเป็นคันชักออก (ลากไปทางขวา) ด้วยกัน ดังนี้

-  ม ร ด -  ม ร ด -  ม ร ด - ล - ซ -  ด ด ด - ซ - ล - ซ - ร ด ด ด ด

- สำหรับการลากคันชักเข้า ๑ คันชัก แต่เปลี่ยนนิ้ว ๒ นิ้ว ในการบันทึกโน้ตใช้เครื่องหมาย “  ” บันทึกบนระหว่างตัวโน้ต เพื่อให้ปฏิบัติโน้ตที่อยู่ใต้เครื่องหมายนั้นรวบเป็นคันชักเข้า (ลากไปทางซ้าย) ด้วยกัน ดังนี้

- - - - -  ด ร ม - ซ -  ล - ด - - - ด - ซ ล ซ ม ซ ล ด - ล

ขลุ่ยเพียงออ

ส่วนประกอบขลุ่ยเพียงออ



- ขลุ่ยเพียงออทำจากไม้ไผ่ที่มีปล้องยาวๆ นำมาเจาะรูด้านหน้าสำหรับใช้นิ้ววางปิด-เปิด เพื่อให้เกิดเสียงต่างๆ กันมีจำนวน ๗ รู
- ด้านหลังช่วงบนถัดจากตอนปลายลงมาประมาณ ๔ เซนติเมตร เจาะรู ๑ รู เรียกว่า “รูปากนกแก้ว” สำหรับให้เสียงออก นอกนั้น เจาะรูด้านหลัง ๑ รู ตรงกับแนวรูปากนกแก้วลงมา ระยะกึ่งกลางระหว่างรูที่ ๑-๒ ของด้านหน้า สำหรับใช้นิ้วหัวแม่มือปิด-เปิด เรียกว่า “รูนิ้วค้ำ”

วิธีการฝึกหัดเป่าขลุ่ยเพียงออ

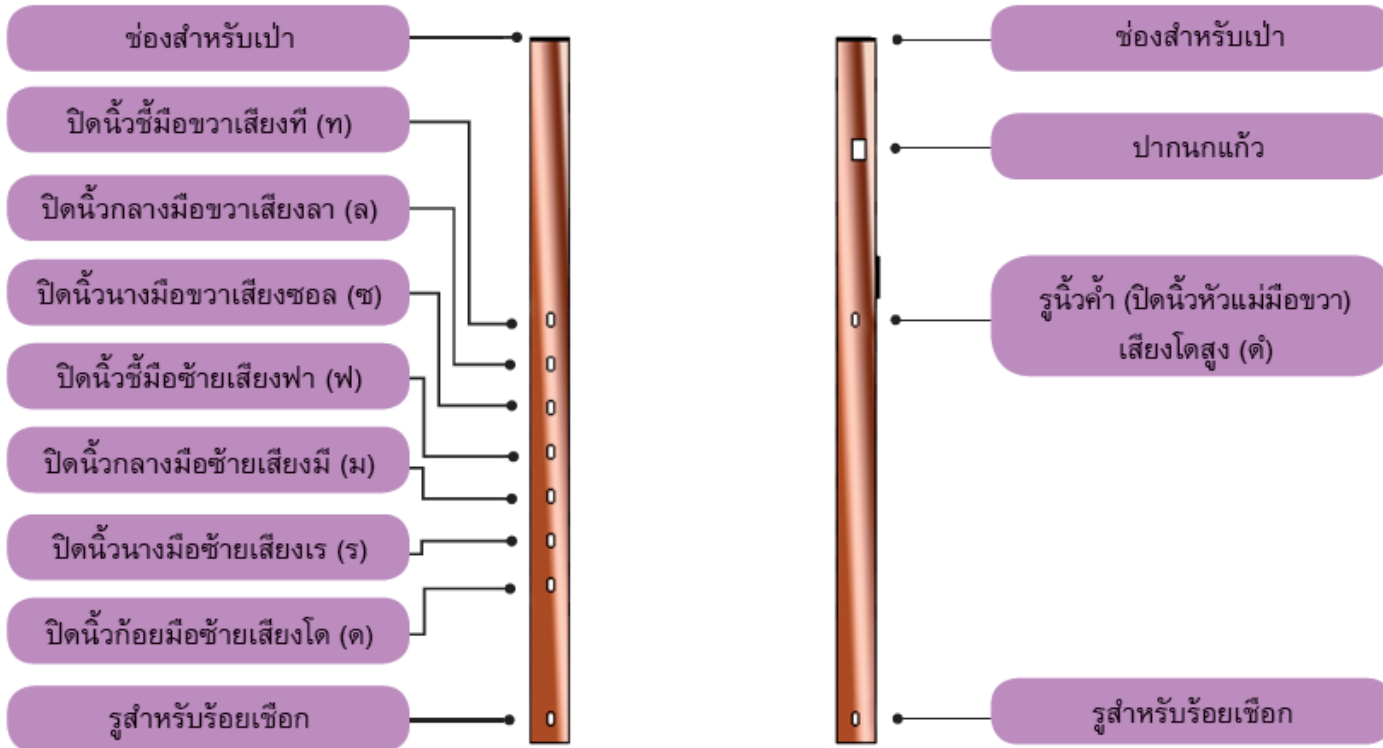

ฝึกปฏิบัติโดยการไล่นิ้วเรียงตามลำดับเสียงจากโดต่ำ (นิ้วก้อยมือซ้าย) จนถึงเสียงโดสูง (ปัดนิ้วหัวแม่มือขวาที่รูนิ้วค้ำ) และไล่ย้อนกลับลงมาที่เสียงโดต่ำ ฝึกปฏิบัติเช่นนี้จนกว่าจะจำเสียงแต่ละเสียงได้

การขับร้อง และบรรเลงเครื่องดนตรีประกอบเพลงไทยเดิม

เพลงไทยเดิม สามารถแบ่งออกเป็นประเภทใหญ่ๆ ได้ ๒ ประเภท คือ ประเภทของเพลงไทย และบทร้องเพลงไทย

ประเภทของเพลงไทย

เพลงขับร้อง

เพลงที่ประพันธ์ขึ้นสำหรับดนตรีบรรเลงร่วมกับการขับร้อง ได้แก่ เพลงเถา เพลงตับ เพลงเกร็ด

เพลงบรรเลง

เพลงที่ประพันธ์ขึ้นเฉพาะสำหรับเครื่องดนตรีบรรเลง ได้แก่ เพลงโหมโรง เพลงหน้าพาทย์ เพลงเรื่อง เพลงหางเครื่อง เพลงออกภาษา เพลงลูกหมด

บทร้องเพลงไทย

- บทร้องเพลงไทยที่นิยมนำมาใช้ขับร้องประกอบการบรรเลง นิยมใช้คำประพันธ์ประเภทกลอนแปด บทร้องเพลงไทยใช้กับการร้องส่ง ร้องประกอบระบำ รำ ฟ้อน ประกอบการแสดงโขน ละคร และการละเล่นต่างๆ บทร้องที่ใช้ในลักษณะต่างๆ จำแนกได้ ๓ ประเภท
 - ▶ บทร้องที่คัดเลือกกลอน และตัดตอนมาจากบทละคร หรือบทวรรณคดี
 - ▶ บทร้องที่เป็นบทของเก่า และไม่ทราบนามผู้แต่ง
 - ▶ บทร้องที่มีการประพันธ์ขึ้นใหม่

การขับร้อง และบรรเลงเครื่องดนตรีประกอบเพลงพื้นบ้าน

เพลงพื้นบ้าน

- เพลงที่ร้องเล่นกันในแต่ละท้องถิ่น เพื่อความสนุกสนาน มีการสืบทอดมาแต่โบราณรุ่นสู่รุ่น รูปแบบจะเป็นไปตามแต่ละท้องถิ่น กำหนด ภาษา และคำศัพท์ที่ใช้เป็นภาษาถิ่นต่างๆ
- การร้องเพลงพื้นบ้านส่วนใหญ่ไม่นิยมใช้เครื่องดนตรีดำเนินทำนองบรรเลงประกอบจะใช้เพียงการปรบมือให้ตรงจังหวะ หรือใช้ ฉิ่ง ฉาบ กรับ และกลอง เป็นเครื่องประกอบจังหวะเท่านั้น

วัตถุประสงค์ของการขับร้องเพลงพื้นบ้าน

- เพื่อความสนุกสนาน เพลิดเพลิน เช่น เพลงเรือ เพลงฉ่อย ที่นิยมร้องเล่นในงานเทศกาลหรืองานรื่นเริงต่างๆ
- เพื่อให้เกิดความสามัคคี และความเพลิดเพลินใจในการทำงานร่วมกันอย่างมีความสุข
- เพื่อวัตถุประสงค์เฉพาะ เช่น เพลงที่ใช้ร้องในประเพณีทางศาสนา และพิธีกรรมตามความเชื่อ

เพลงพื้นบ้าน ถ้าแบ่งตามภูมิภาคสามารถแบ่งได้เป็น ๔ ภาค

เพลงพื้นบ้านภาคเหนือ

แบ่งออกเป็น ๒ ลักษณะ

๑

เพลงบรรเลง

- เพลงที่บรรเลงเฉพาะเครื่องดนตรี ไม่มีการขับร้อง มีทั้งการบรรเลงเดี่ยว และการบรรเลงเป็นวง เพื่อขับกล่อมในยามว่าง รวมถึงเพลงที่หนุ่มไปบรรเลงแอ้วสาว

๒

เพลงขับร้อง

- เพลงที่ใช้สำหรับร้องเล่น แบ่งออกเป็น ๒ ชนิด
 - ➔ **เพลงจ้อย** คือเพลงที่ผู้ชายร้องเล่นในหมู่บ้านเวลาไปแอ้วสาว
 - ➔ **เพลงขอ** บทเพลงที่มีลีลา และเนื้อหาที่แสดงให้เห็นถึงอารมณ์ขันของชาวบ้านที่รักความสุข

เพลงพื้นบ้านภาคกลาง

๑ เพลงเรือ

- เป็นเพลงที่นิยมร้องเล่นในฤดูน้ำหลากในเทศกาลต่างๆ โดยผู้ร้องเล่นจะลงเรือพาย แยกเป็นฝ่ายชาย และฝ่ายหญิง ทั้ง ๒ ฝ่าย จะร้องเพลงเรือโต้ตอบกัน

๒ เพลงพวงมาลัย

- วิธีเล่นจะแบ่งผู้เล่นเป็น ๒ ฝ่าย คือ ฝ่ายชาย และฝ่ายหญิง การเล่นผลัดกันใช้ผ้าม้วนปาไปที่ผู้เล่นอีกฝ่ายหนึ่ง ถ้าปาถูกใครผู้นั้นจะต้องร้องเพลงพวงมาลัย ผู้ปาจะเป็นผู้รำ แต่ถ้าผู้เล่นอีกฝ่ายรับได้แล้วปาลกลับมา ถ้าถูกใครผู้นั้นก็ต้องเป็นผู้ร้อง และผู้ปาจะเป็นผู้รำ

๓ เพลงหย่อย

- การร้องเล่นเพลงหย่อยนี้จะแบ่งผู้เล่นเป็น ๒ ฝ่าย คือ ชาย และหญิง วิธีเล่นจะเริ่มจากฝ่ายชายร่ายรำนำผ้าไปคล้อง หรือส่งให้ฝ่ายหญิง จากนั้นทั้ง ๒ ฝ่าย จะร้องเพลงโต้ตอบกันเมื่อร้องจบฝ่ายหญิงร่ายรำนำผ้าไปคล้อง ฝ่ายชายคนต่อไป ชายคนแรกจะร่ายรำกลับเข้าที่ฝ่ายหญิงร้องโต้ตอบกับชายคนใหม่ เมื่อจบฝ่ายชายร่ายรำนำผ้าเปลี่ยนไปคล้องฝ่ายหญิงซึ่งจะกระทำเช่นนี้สลับกันไป โดยเครื่องดนตรีที่ใช้ประกอบ คือ กลองยาว ฉิ่ง ฉาบ กรับ และโหม่ง

เพลงพื้นบ้านภาคตะวันออกเฉียงเหนือ

๑ เพลงพื้นบ้านกลุ่มวัฒนธรรมไทย-ลาว

- เพลงที่นิยมร้องเล่นกัน ได้แก่ หมอลำ และเซิ้ง

๒ เพลงพื้นบ้านกลุ่มวัฒนธรรมเขมร-ส่วย

- ได้แก่ เพลงพื้นบ้านแถบจังหวัดสุรินทร์ ศรีสะเกษ และบุรีรัมย์บางส่วน ภาษาถิ่นที่ชนแถบนี้ใช้ คือ ภาษาเขมร และภาษาส่วย เพลงพื้นบ้านของกลุ่มนี้ ได้แก่ กันตรึม และเจรีียง (ภาษาเขมร แปลว่า ขับร้อง)

๓ เพลงพื้นบ้านกลุ่มวัฒนธรรมไทยโคราช

- เพลงพื้นบ้านแถบจังหวัดนครราชสีมา และบางส่วนของจังหวัดบุรีรัมย์ เพลงพื้นบ้านแถบนี้ เรียกว่า “เพลงโคราช” เพลงโคราชเป็นเพลงพื้นบ้านเก่าแก่ที่ผู้ขับร้องต้องใช้ปฏิภาณในการร้องโต้ตอบกันสดๆ เป็นกลอนตันที่เน้นการสัมผัสคำ ทำให้มีความไพเราะยิ่งขึ้น ลักษณะการเล่นเพลงโคราช แบ่งเป็น ๓ ประเภท คือ เกี้ยวพาราตี ลองปัญญา และเล่าเป็นเรื่อง

เพลงพื้นบ้านภาคใต้

- วัตถุประสงค์เพื่อความสุขสนาน เพลิดเพลินอันเป็นการผ่อนคลายความเหน็ดเหนื่อย
- การแสดง นิยมร้องเล่นกันเอง ไม่มีการว่าจ้าง และเล่นกันตามเทศกาล ไม่ได้ใช้พ่อเพลงแม่เพลงอาชีพ ได้แก่ เพลงเรือ เพลงนา เพลงบอก เพลงร้องเรือ หรือเพลงชาน้อง(เพลงกล่อมเด็ก)

ตัวอย่าง

เพลงร้องเรือ หรือเพลงชาน้อง

ร้องเรือเหอ
ไม่ใช่เรื่องของท่าน
ร้องเรือชาหลาน
ท่านอย่าเก็บมาใส่ใจ
โผกเปลเหอ
ให้แหวนชายไปทั้งคู่
พ่อว่าไม่รับรู้บุญ
บอกพ่อบอกแม่ว่าแหวนหาย

ร้องไร้กันทั้งบ้าน
ท่านเหออย่าเก็บไปใส่ใจ
ไม่เกี่ยวไม่พานไปหาใคร
ร้องเรือชาหลานเอง
โผกไว้ได้ต้นชมพู
บอกพ่อบอกแม่ว่าแหวนหาย
แม่ว่าไม่รับรู้ดาบ
ติดมือพี่ชายไป

ฯลฯ